

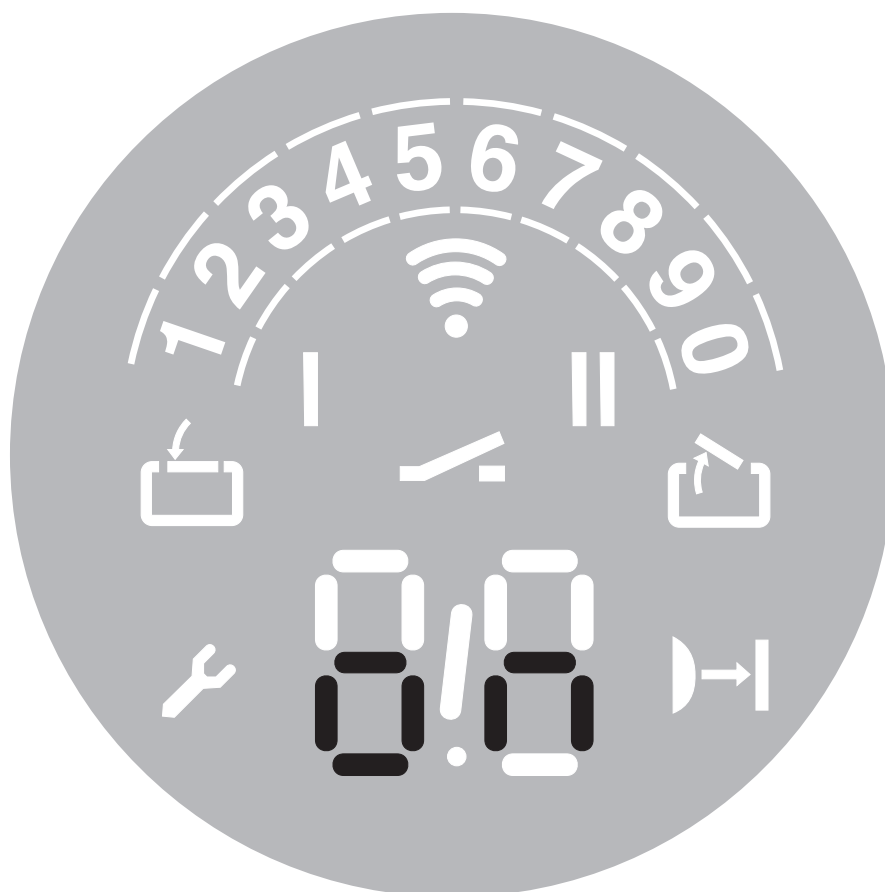

Ovládání posuvných vrat

Control x.82



Obsah

1.	Všeobecné bezpečnostní pokyny	3
1.1	Používání k určenému účelu	3
1.2	Cílová skupina	3
1.3	Záruka	3
2.	Rozsah dodávky	4
3.	Vrata	4
4.	Montáž	4
4.1	Příprava montáže	4
4.2	Otevření ovládání	5
4.3	Přípojky ovládání	5
4.4	Připojení sítě	11
4.5	Ukončení montáže	11
5.	Uvedení do provozu	12
5.1	Přehled ovládání	12
5.2	Zobrazení stavu	13
5.3	Nastavení z výroby	13
5.4	Rychloprogramování	13
5.5	Funkční zkouška	14
5.6	Speciální programování	15
6.	Obsluha	22
7.	Údržba	22
8.	Demontáž	22
9.	Likvidace	22
10.	Odstraňování poruch	23
11.	Dodatek	24
11.1	Technická data	24
11.2	Prohlášení o zabudování	24

NEBEZPEČÍ!

DŮLEŽITÁ BEZPEČNOSTNÍ UPOZORNĚNÍ:

POZOR – PRO BEZPEČNOST OSOB JE ŽIVOTNĚ DŮLEŽITÉ DODRŽOVAT VŠECHNY POKYNY.
TENTO POKYN USCHOVEJTE.

DŮLEŽITÉ POKYNY PRO BEZPEČNOU MONTÁŽ:

POZOR – CHYBNĚ PROVEDENÁ MONTÁŽ MŮŽE MÍT ZA NÁSLEDKY VÁŽNÁ ZRANĚNÍ – DODRŽUJTE VŠECHNY MONTÁŽNÍ POKYNY.

K tomuto dokumentu

- Originální návod.
- Část výrobku.
- Bezpodmínečně přečíst a uschovat.
- Chráněné autorským právem.
- Přetisk, také částečný, je možný pouze s naším svolením.
- Změny, sloužící technickému pokroku, jsou vyhrazeny.
- Všechny rozměrové údaje jsou v milimetrech.
- Vyobrazení nejsou přesně podle měřítka.

Vysvětlení symbolů

NEBEZPEČÍ!

Upozornění na nebezpečí, které má za bezprostřední následek smrt, nebo těžké zranění.

VAROVÁNÍ!

Upozornění na nebezpečí, které může vést ke smrti, nebo těžkému zranění.

POZOR!

Upozornění na nebezpečí, které může vést k lehkému, až středně těžkému zranění.

POKYN

Upozornění na nebezpečí, které může vést k poškození, nebo ke zničení výrobku.

KONTROLA

Upozornění na nutnost provedení kontroly.

ODKAZ

Odkaz na separátní dokumenty, jejichž pokyny je nutno respektovat.

- Výzva k jednání
- Seznam, výčet
- Odkaz na jiná místa v tomto dokumentu
-  Nastavení z výroby

1. Všeobecné bezpečnostní pokyny

NEBEZPEČÍ!

Ohrožení života při nedodržování pokynů této dokumentace!

- Dodržujte všechny bezpečnostní pokyny tohoto dokumentu.

1.1 Používání k určenému účelu

- Systém pohonu je určen výhradně k otevírání a zavírání vrat.
- Osoby nebo předměty nesmějí být nikdy přemístovány za pomoci vrat.

Pro výrobek Control x.82 platí:

- Toto ovládání je určeno výhradně pro ovládání posuvných vrat.
- Ovládání vyžaduje pro provoz vhodný agregát motoru.

1.2 Cílová skupina

- Montáž, připojení a uvedení do provozu: kvalifikovaný, proškolený odborný personál.
- Obsluha, kontrola a údržba: provozovatel vrat.

Požadavky na kvalifikovaný a proškolený odborný personál:

- Znalost všeobecných a speciálních protiúrazových a bezpečnostních předpisů.
- Znalost příslušných elektrotechnických předpisů.
- Školení v používání a údržbě přiměřené bezpečnostní výbavy.
- Dostatečná instruktáž a dozor, prováděný odborně proškolenými elektrikáři.
- Schopnost identifikace nebezpečí, které může způsobit elektrický proud.
- Znalosti používání následujících norem
 - EN 12635 („Vrata - Montáž a použití“),
 - EN 12453 („Vrata - Bezpečnost při používání motoricky ovládaných vrat - Požadavky“),
 - EN 12445 („Vrata - Bezpečnost při používání motoricky ovládaných vrat - Zkušební metody“).

Požadavky na provozovatele vrat:

- Znalost a uchování návodu k provozu.
- Znalost všeobecných platných bezpečnostních předpisů a předpisů pro prevenci úrazů.

Pro následující uživatele platí zvláštní požadavky:

- děti od 8 let a starší.
 - Osoby se sníženými fyzickými, sensorickými nebo mentálními schopnostmi.
 - Osoby s nedostatečnými zkušenostmi a znalostmi.
- Tito uživatelé směji pouze provádět ovládání a údržbu. Zvláštní požadavky:
- Uživatelé jsou kontrolováni.
 - Uživatelé byli instruováni s cílem bezpečného užití zařízení.
 - Uživatelé znají nebezpečí, vznikající při používání zařízení.
 - Děti si se zařízením nesmějí hrát.

1.3 Záruka

Výrobek je vyroben podle směrnic a norem, uvedených v prohlášení výrobce a prohlášení o shodě.

Výrobek opustil závod v bezchybném bezpečnostně technickém stavu.

V následujících případech nepřebírá výrobce za škody žádné ručení.

Záruka na výrobek a příslušenství zaniká při:

- Nedodržení tohoto návodu k provozu.
- Používání v rozporu s určeným účelem a neodborná manipulace.
- Využívání nekvalifikovaného personálu.
- Přestavbách nebo změnách výrobku.
- Použití náhradních dílů, které výrobce nevyrobil, nebo neschválil.

Ze záruky jsou vyloučeny baterie, akumulátory, pojistky a osvětlovací prostředky.

Další bezpečnostní pokyny jsou uvedeny v příslušných relevantních částech dokumentu.

- „4. Montáž“
- „5. Uvedení do provozu“
- „7. Údržba“
- „8. Demontáž“

2. Rozsah dodávky

Ovládání je integrováno do následujících výrobků:

- Comfort 850, 851
- Comfort 850 S, 851 S
- Comfort 860, 861
- Comfort 860 S, 861 S
- Comfort 880, 881

3. Vrata

ODKAZ

Konstrukce vrat je popsána v dokumentaci agregátu motoru.

4. Montáž

NEBEZPEČÍ!

Ohrožení života elektrickým proudem!

- Před propojováním bezpodmínečně odpojte systém pohonu od proudu. Zajistěte, aby během propojování zůstalo zásobování proudem přerušeno.
- Dodržujte místní bezpečnostní normy.
- Bezpodmínečně pokládejte síťové kabely a kabely ovládání odděleně.
Řídící napětí je 24 V DC.

POKYN

Neodborná montáž pohonu může způsobit věcné škody!

Pro zabránění chybám při montáži a poškození vrat a systému pohonu je bezpodmínečně nutné postupovat podle následujících pokynů pro montáž.

- Všechny snímače a částí ovládání (na př. kódové tlačítko) namontujte na dohled od vrat a v bezpečné vzdálenosti od pohyblivých částí vrat. Musí být dodržena minimální montážní výška 1,5 metru.
- Používejte pouze takový upevňovací materiál, který je vhodný pro příslušný stavební podklad.

4.1 Příprava montáže

Před zahájením montáže musí být bezpodmínečně provedeny následující práce.

Rozsah dodávky

- Přejkontrolujte, zda je dodávka úplná.
- Přejkontrolujte, zda jsou k dispozici díly příslušenství, potřebné pro Vaši montážní situaci

Vrata

- Zabezpečte, zda je pro Vaše vrata k dispozici vhodná proudová přípojka a zařízení pro odpojení od sítě.
Minimální průřez zemního kabelu je 3 x 1,5 mm².
- Zajistěte, aby byly používány pouze kabely, vhodné pro použití v exteriérech (odolnost kabelů proti chladu, odolnost proti UV záření).
- Zajistěte, aby byl k dispozici vhodný agregát motoru.

ODKAZ

Při použití a montáži příslušenství je nutno dodržovat příslušnou dokumentaci.

4.2 Otevření ovládání

Comfort 850, 851

4.2 / 1

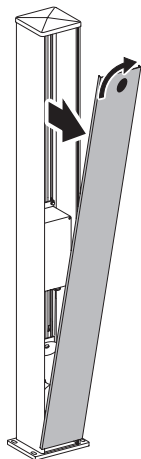

Comfort 860, 861

4.2 / 2

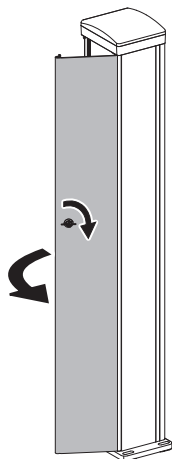

Comfort 850 S, 851 S, 860 S, 861 S

4.2 / 3

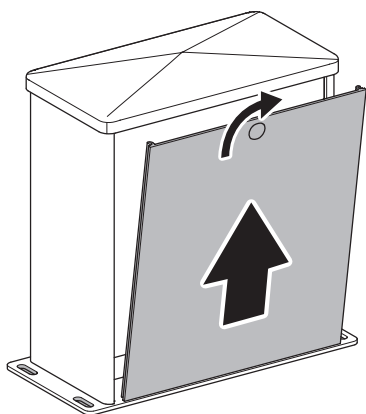

Comfort 880, 881

4.2 / 4

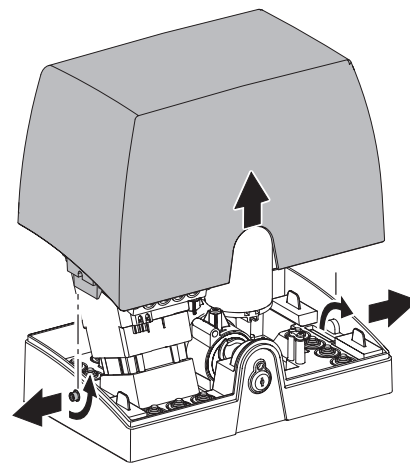

4.3 Přípojky ovládání

⚠ NEBEZPEČÍ!

Ohrožení života elektrickým proudem!

- Před propojováním bezpodmínečně odpojte systém pohonu od proudu. Zajistěte, aby během propojování zůstalo zásobování proudem přerušeno.

👉 POKYN

Neodborná montáž pohonu může způsobit věcné škody!

Cizí napětí na přípojce XB99 má za následek zničení celé elektroniky.

- Na svorky B9, 5, 34, 3 a 8 (XB99) připojíte pouze bezpotenciálové spínací kontakty.

4.3.1 Přehled přípojek ovládání

Comfort 850, 851, 860, 861

4.3.1 / 1

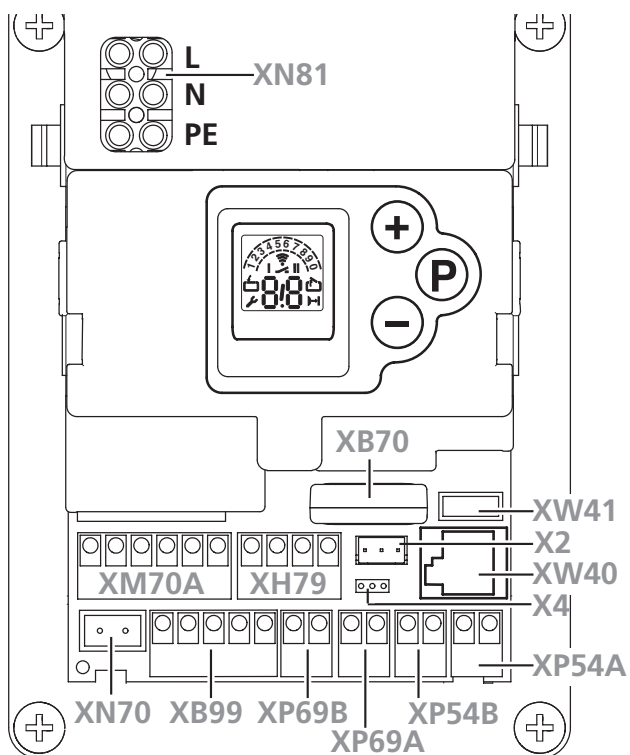

4.3.1 / 2

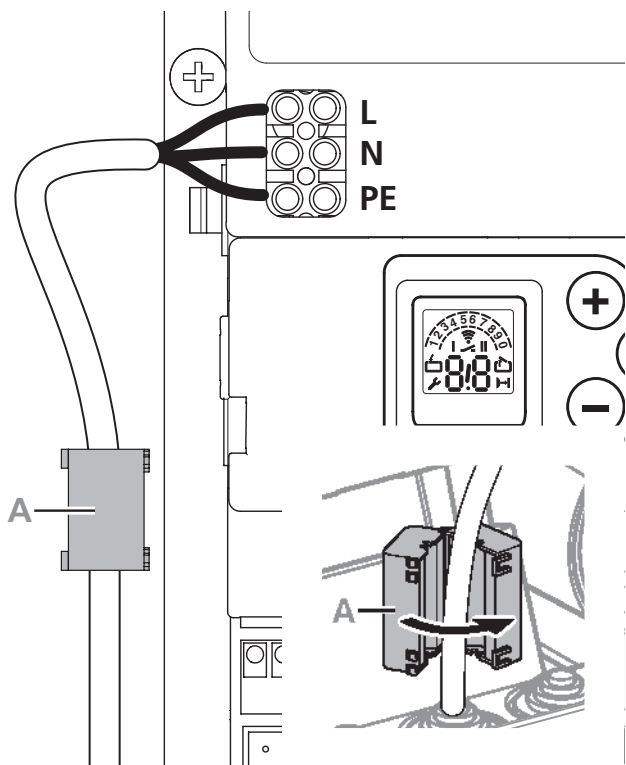

Comfort 880, 881

4.3.1 / 3

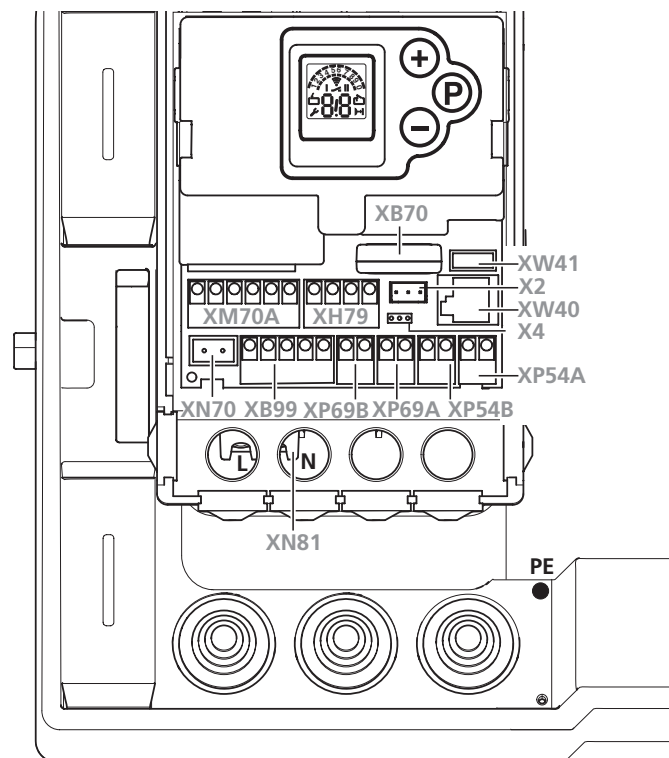

4.3.1 / 4

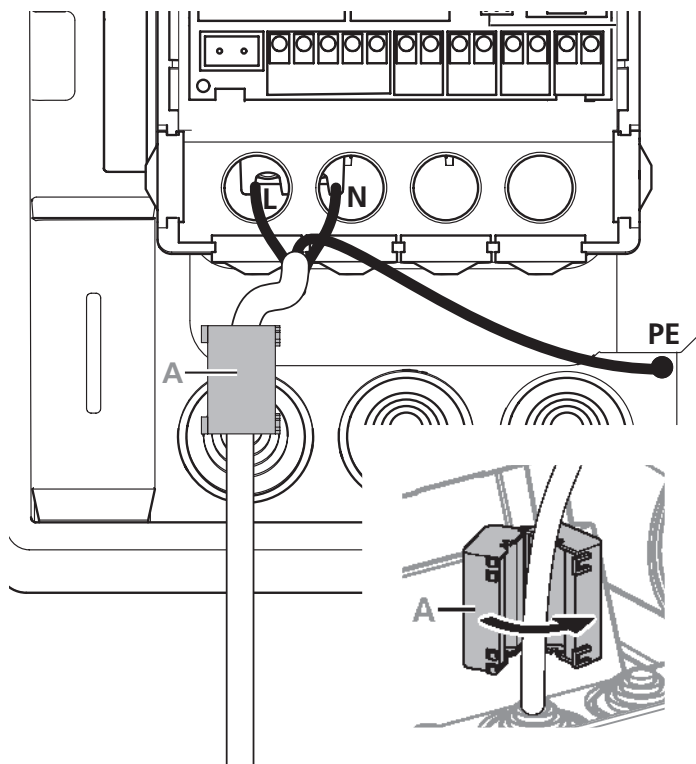

A	dělený ferit
X2	referenční bod
X4	otáčky
XB99	přípojka externích ovládacích prvků → „4.3.2 Přípojka XB99“
XB70	přípojka modulové antény
XH79	přípojka elektrického zámku a signálky → „4.3.3 Přípojka XN81 / XH79“
XM70A	přípojka motoru
XN70	přípojka battery backup
XN81	síťová přípojka → „4.3.3 Přípojka XN81 / XH79“
XP54A	přípojka pojistky závěrné hrany směr chodu ZAV → „4.3.4 Přípojka XP54A / XP54B“
XP54B	přípojka pojistky závěrné hrany směr chodu OTEV → „4.3.4 Přípojka XP54A / XP54B“
XP69A	přípojka světelné závory směr chodu ZAV → „4.3.5 Přípojka XP69A / XP69B“
XP69B	přípojka světelné závory směr chodu OTEV → „4.3.5 Přípojka XP69A / XP69B“
XW40	přípojka MS-BUS
XW41	pouze pro interní využití!

Světelná závora se 2 vodiči, připojená na XP69B / XB69A bude ovládáním automaticky identifikována po „zapnout síť“. Tato světelná závora může být dodatečně deaktivována (úroveň 8 / menu 1). Pokud jsou otevřeny kontakty překážky uzavření, nelze již vrata zavřít.

4.3.2 Přípojka XB99

Stav z výroby

B9 a 5 přemostěn

4.3.2 / 1

M06E039

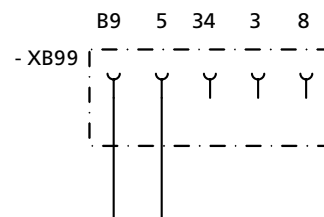

Osazení přípojky závisí na naprogramování speciálních funkcí. Podle naprogramování mohou být připojena impulzní nebo směrová tlačítka.
→ „5.6 Speciální programování“

- Pokud jsou otevřeny kontakty překážky uzavření, lze vrata zavřít již jen v provozu „mrtvý muž“.
- Dodatečně externí ovládací prvky a bezpečnostní zařízení s přípojkou 24 V (max. 50 mA) musí být připojeny na XB99.

Možnost připojení 1

4.3.2 / 2

M06E039

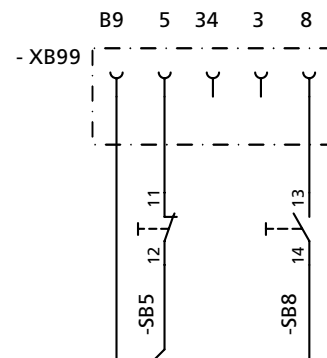

Možnost připojení 2

4.3.2 / 3

M06E039

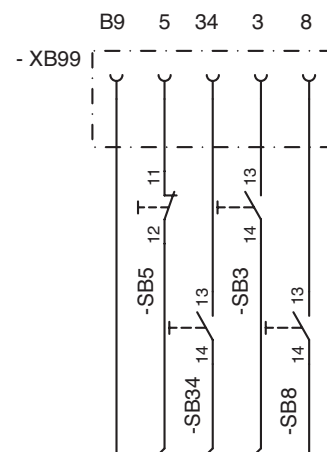

Možnost připojení 3

4.3.2 / 4

M12E016

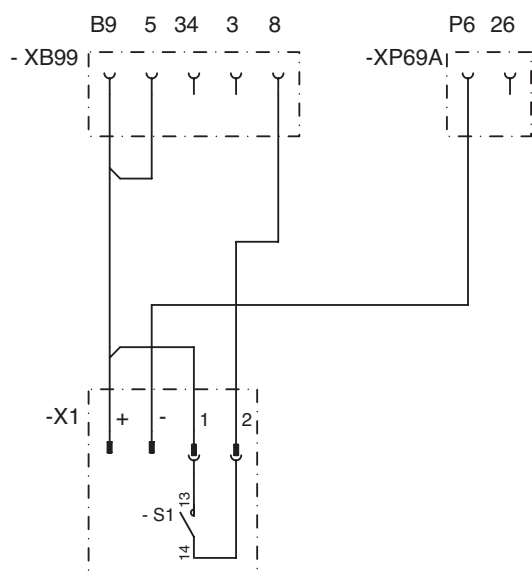

+	přípojka + 24 V DC (50 mA max.)
-	přípojka GND
1	přípojka bezpotenciálového spínacího kontaktu
2	přípojka bezpotenciálového spínacího kontaktu
3	přípojka mezipozice ZAV
5	přípojka STOP
8	přípojka impuls
26	přípojka světelné závory
34	přípojka → „Úroveň 5, Menu 3 - Programovatelný vstup“
B9	přípojka +24 V DC (50 mA max.)
P6	přípojka GND
S1	bezpotenciálový spínací kontakt přijímač
SB3	tlačítko → „Úroveň 5, Menu 1 - Programovatelný vstup impulsu“
SB5	tlačítko STOP
SB8	tlačítko → „Úroveň 5, Menu 1 - Programovatelný vstup impulsu“
SB34	tlačítko zabránění zavření (světelná závora) / systém pohonu se zastaví a reverzuje
X1	přípojka externí přijímač
XP69A	přípojka světelné závory směr chodu ZAV

4.3.3 Přípojka XN81 / XH79

4.3.3 / 1

M07E039

M12E019

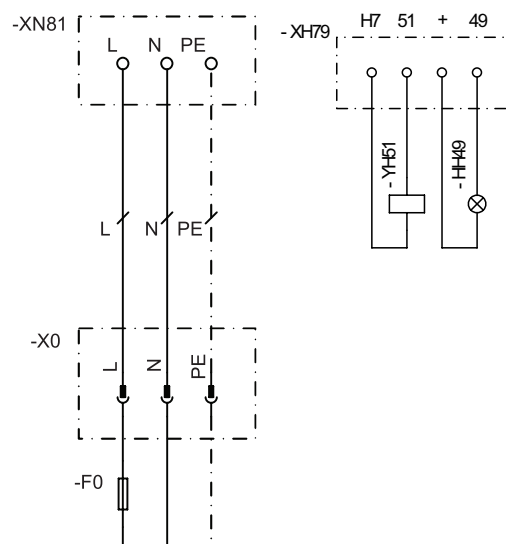

Možnost připojení

Přípojka signálky s externím relé

4.3.3 / 2

M12E019

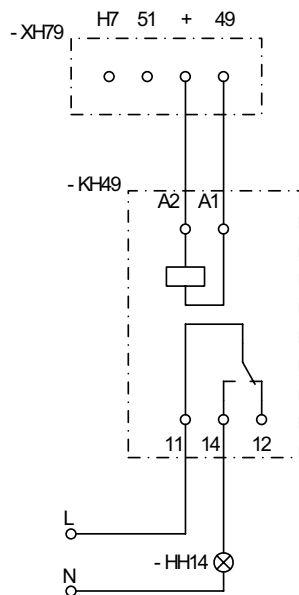

+	přípojka 24 V DC / max. 0,7 A
+/49	přípojka programovatelný výstup (24 V DC / 0,5 A) → „Úroveň 1, Menu 7 - Signální světlo výstup“
L	přípojka fáze
N	přípojka nulový vodič
PE	přípojka ochranný vodič
H7/51	přípojka elektrický zámek 24 V DC
H7	přípojka 24V DC / max. 0,7 A
HH14	signální světlo
HH49	signální světlo 24 V DC / max. 0,7 A
KH49	relé (dodá provozovatel) 24 V DC
YH51	elektrický zámek (dodá provozovatel)

4.3.4 Přípojka XP54A / XP54B

POKYN

Neodborné připojení může způsobit věcné škody.

Při připojení lišty kontaktů 8,2 k Ω pojistky závěrné hrany musí být použité odpory 8,2 k Ω na přípojkách XP54B závěrná hrana OTEV a XP54A závěrná hrana ZAV odstraněny.

4.3.4 / 1

M07E037

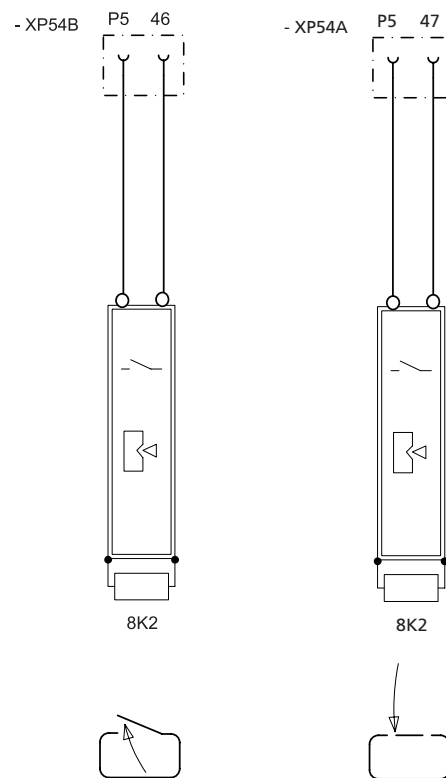

P5	přípojka GND
46	přípojka signálu pojistka závěrné hrany směr chodu OTEV (XP54B)
47	přípojka signálu pojistka závěrné hrany směr chodu ZAV (XP 54A)

4.3.5 Přípojka XP69A / XP69B

4.3.5 / 1

M12E017

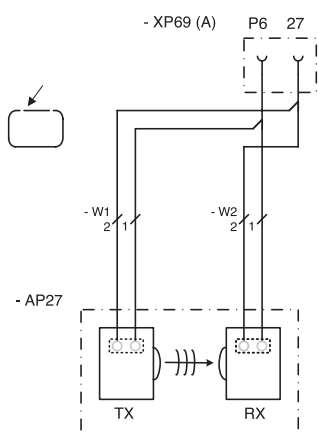
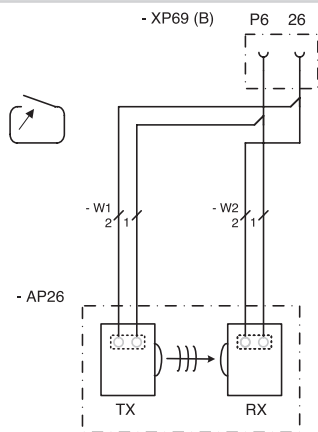
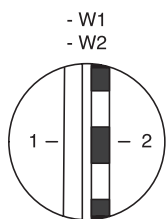

26	přípojka signálu světelná závora směr chodu vrat OTEV (XP69B)
27	přípojka signálu světelná závora směr chodu vrat ZAV (XP69A)
P6	přípojka GND OTEV (XP69B) přípojka GND ZAV (XP69A)
RX	přijímač světelné závory se 2 vodiči
TX	vysílač světelné závory se 2 vodiči

Světelná závora se 2 vodiči, připojená na XP69B / XB69A bude ovládním automaticky identifikována po „zapnout síť“.
Tato světelná závora může být dodatečně deaktivována (úroveň 8 / menu 1).

Světelná závora se 2 vodiči pro směr OTEV může být nainstalována pouze tehdy, pokud je dispozici světelná závora se 2 vodiči pro směr ZAV.

4.3.6 Přípojka externí světelné závory

4.3.6 / 1

M12E017a

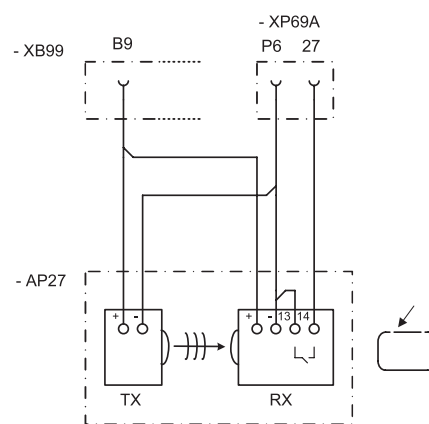
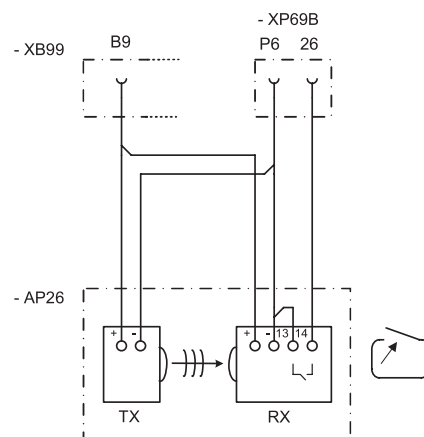

+	přípojka síťového napětí
-	přípojka síťového napětí
13	kontakt relé vstup
14	kontakt relé výstup
26	přípojka světelná závora OTEV
27	přípojka světelná závora ZAV
AP26	relé světelné závory
AP27	relé světelné závory
B9	přípojka +24V DC
P6	přípojka GND
RX	světelná závora přijímač RX
TX	světelná závora vysílač TX
XB99	přípojka externích ovládacích prvků
XP69A	přípojka svorka světelná závora 2 vodičová OTEV
XP69B	přípojka svorka světelná závora 2 vodičová ZAV

4.4 Připojení sítě

! NEBEZPEČÍ!

Ohrožení života elektrickým proudem!

- Před propojováním bezpodmínečně odpojte systém pohonu od proudu. Zajistěte, aby během propojování zůstalo zásobování proudem přerušeno.
- Zajistěte, aby při pevném připojení sítě bylo k dispozici zařízení pro odpojení všech pólů sítě.

4.5 Ukončení montáže

Před uzavřením ovládání musí být provedeny následující práce:

→ „5. Uvedení do provozu“

Comfort 850, 851

4.5 / 1

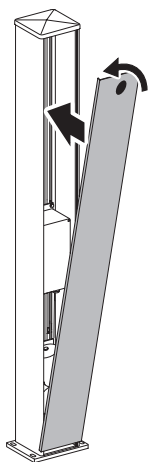

Comfort 860, 861

4.5 / 2

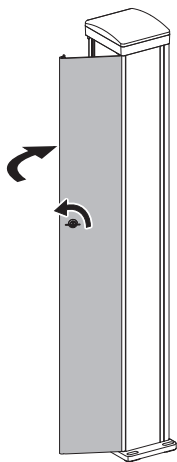

Comfort 850 S, 851 S, 860 S, 861 S

4.5 / 3

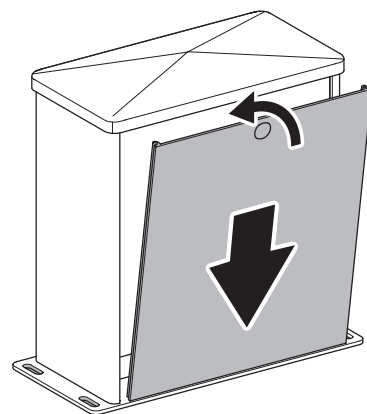

Comfort 880, 881

4.5 / 4

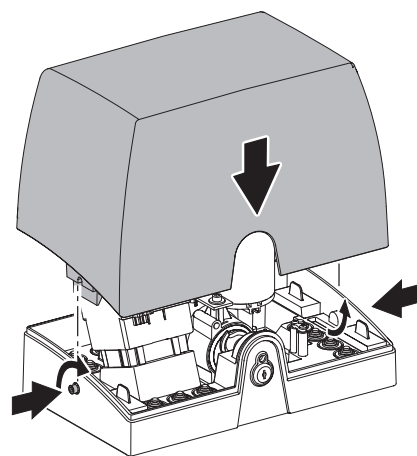

5. Uvedení do provozu

Motoricky ovládaná okna, dveře a vrata musí být před prvním uvedením do provozu a podle potřeby, minimálně však jednou ročně, překontrolována znalcem (s písemným dokladem). Provozovatelé vrat, nebo jejich zástupci musí být po uvedení zařízení do provozu zaškoleni do jejich obsluhy.

⚠ VAROVÁNÍ!

Nebezpečí zranění nekontrolovanými pohyby vrat!

- Zajistěte, aby si děti nemohly hrát s ovládáním vrat nebo ručním vysílačem.
- Před pohyby vrat zajistěte, aby se v nebezpečné oblasti vrat nenacházely žádné osoby, nebo předměty.
- Před průchodem vraty zajistěte, aby byla vrata v poloze OTEV.
- Překontrolujte všechna nouzová ovládací zařízení.
- Pozor na taková místa vrat, na kterých hrozí nebezpečí sevření a zhmoždění.
- Nikdy nezasahujte do pohybujících se vrat, do vodící lišty nebo pohyblivých dílů.
- Je nutno dodržovat ustanovení EN 13241-1 („Vrata – Norma výrobku“).

5.1 Přehled ovládání

Obslužné prvky



LCD displej



Vraty vyjet ve směru OTEV, hodnoty zvyšovat



Vraty vyjet ve směru ZAV, hodnoty snižovat



Odstartovat programování, potvrdit a uložit hodnoty

Legenda



Kontrolka bliká



Kontrolka svítí

Zobrazení	Funkce / prvek
	Připraveno k provozu
	Pozice ZAV
	Pozice OTEV
	Poruchové hlášení / indikátor údržby v poloze ZAV
	Světelná závora nebo zajištění závěrné hrany
	Dálkové ovládání
	Externí snímač
	Zobrazení stavu (Příklad zobr. 1 - Referenční bod) → „5.2 Zobrazení stavu“
	Zobrazení úrovní (příklad: úroveň 2)
	Zobrazení menu a parametrů (příklad: menu 3, parametr 8)
Zobrazení minut	
	Doba přes jednu minutu se zobrazuje v minutách a vteřinách. příklad: 1.2 = 1 minuta + 20sekund = 80 sekund

5.2 Zobrazení stavu

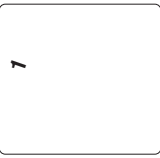
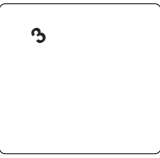
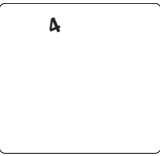
Zobrazení	Funkce / prvek
	Projíždí se referenčním bodem
	Battery backup připojen (volitelné)
	Zobrazení času výstrahy (pouze u programovatelného automatického zavírání)

5.3 Nastavení z výroby

Využitím resetu lze pohon vrátit zpět na nastavení z výroby.
→ „Úroveň 1, Menu 8 - RESET“

5.4 Rychloprogramování

Pro řádném uvedení systému pohonu a po resetu musí být provedeno rychloprogramování.

Předpoklady:

- Vrata jsou v poloze ZAV.
- Systém pohonu je zablokovaný.

ODKAZ

Odblokování systému pohonu je popsáno v dokumentaci agregátu motoru.

Pokud není v programovacím modu během 120 sekund stisknuto žádné tlačítko, přejde ovládání zpět do provozního stavu.

Zobrazí se příslušné číslo chyby.

→ „10. Odstraňování poruch“

- Proveďte rychloprogramování.







KONTROLA

Po rychloprogramování musí být provedena funkční zkouška.

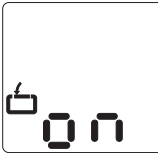

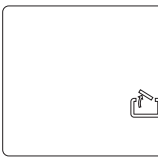
→ „5.5 Funkční zkouška“

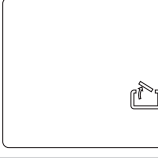
Rychloprogramování

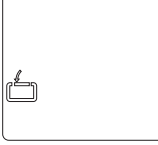

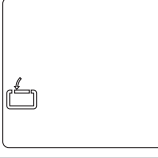

1. Programování pozice vrat OTEV.

Ovládání je v provozním modu.	
 P > 3 sek. < 10 sek.: Začátek rychloprogramování.	
 + Najet vraty do pozice OTEV.	
 P Uložit pozici vrat OTEV.	

2. Programování pozice vrat ZAV.



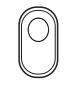
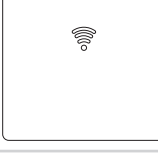

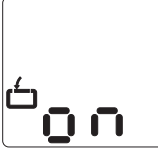

 - Najet vraty do pozice ZAV.	
 P Uložit pozici vrat ZAV.	

3. Programování dálkového ovládání Multi-Bit

 Stisknout tlačítko ručního vysílače.	
 Uvolnit tlačítko ručního vysílače.	
 P Uložit dálkové ovládání do paměti. Konec rychloprogramování.	
Ovládání je v provozním modu.	

Rychloprogramování

3. Programování dálkového ovládání bi-linked

	Otevřete zadní stranu ručního vysílače.	
	Stiskněte programovací tlačítko ručního vysílače.	
	Stisknout tlačítko ručního vysílače.	
	Uvolnit tlačítko ručního vysílače.	
	Uložit dálkové ovládání do paměti. Konec rychloprogramování.	
	Ovládání je v provozním modu.	
	Zavřete zadní stranu ručního vysílače.	

5.5 Funkční zkouška

5.5.1 Chod v režimu učení pro sílu pohonu

Systém pohonu zjistí maximálně potřebnou sílu pohonu během prvních dvou chodů po nastavení polohy vrat.

- Projedte systém pohonu (se zapojeným hnacím ústrojím) bez přerušení 3 x z pozice vrat ZAV do pozice vrat OTEV a zpět.
- Překontrolujte sílu pohonu.

Kontrola funkce

1.	Ovládání je v provozním modu.	
2.	 Vrata se musí otevřít a najet do uložené pozice OTEV.	
3.	 Vrata se musí zavřít a najet do uložené pozice ZAV.	
4.	 Systém pohonu musí pohybovat vraty ve směru OTEV, resp. ve směru ZAV.	
5.	 Systém pohonu musí zastavit.	
6.	 Systém pohonu běží v protisměru.	

5.5.2 Kontrola vypínací automatiky

VAROVÁNÍ!

Nebezpečí zranění chybně nastavenou silou vrat!

- Překontrolujte vypínací automatiku OTEV a ZAV.

Vypínací automatiku

U všech systémů vrat musí být při kontrole dodržena EN 13241.

- Do dráhy vrat nastavte překážky ve směrech OTEV a ZAV.
- Najedte vraty na tuto překážku:
Systém pohonu musí při kontaktu s překážkou zastavit a reverzovat.

Nastavení hnacích sil OTEV a ZAV zůstanou při přerušení síťového napětí uložena.

Parametry se na nastavení z výroby vrátí pouze resetem.

→ „Úroveň 1, Menu 8 - RESET“

5.5.3 Kontrola světelné závory

- Překontrolujte všechny světelné závory po sobě jednotlivě spuštěním jejich funkce.
- Překontrolujte všechny pojistky závěrné hrany po sobě jednotlivě spuštěním jejich funkce.

5.6 Speciální programování

VAROVÁNÍ!

Nebezpečí zranění chybně nastavenou silou vrat!

Při programování speciálních funkcí mohou být změněna důležitá nastavení z výroby.

- Překontrolujte nastavené parametry.
- Po změnách vypínací automatiky překontrolujte nastavenou sílu vrat.
→ „5.5.2 Kontrola vypínací automatiky“
- Proveďte měření, prokazující správné vypnutí síly.
- Zaprotokolujte měření jako doklad podle EN 13241.

POKYN

Neodborné nastavení pohonu může způsobit věcné škody.

Všechny parametry se na nastavení z výroby vrátí po resetu. Připojené a funkční bezpečnostní prvky jsou po resetu znovu identifikovány.

Pro bezpečný provoz ovládání je nutné:

- Přeprogramování všech požadovaných funkcí.
- Nové „zaučení“ dálkového ovládání.
- Zajet vraty jednou po pozice vrat OTEV a ZAV.

Připojená světelná závora je ovládáním automaticky rozeznána tehdy, pokud je připojen elektrický proud.

Světelnou závoru je možno dodatečně přeprogramovat.

Nepožadované světelné závory musí odpojeny před připojením elektrického proudu, protože je ovládání jinak identifikuje.







→ „4.3.5 Přípojka XP69A / XP69B“

KONTROLA

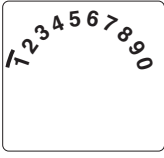
Po změnách v modu programování musí být provedena funkční zkouška.

→ „5.5 Funkční zkouška“

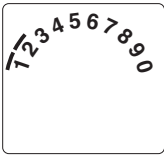
5.6.1 Programování speciálních funkcí

Postup programování		
1.	Ovládání je v provozním modu.	
2.	 P > 10 sek. : Začátek programování rozšířených funkcí pohonu. Zobrazení úrovně.	
3.	  Výběr požadované úrovně (příklad úrovně 2).	
4.	 Potvrzení požadované úrovně. Zobrazení prvního menu a nastaveného parametru.	
5.	  Výběr požadovaného menu (příklad menu 3).	
6.	 Potvrzení požadovaného menu. Zobrazení nastavené hodnoty parametru.	
7.	  Změna hodnoty parametru.	
8.	 Uložení hodnoty parametru. Ovládání přejde do úrovně zobrazení	
9.	  Výběr další požadované úrovně. Pokračování programování.	
	nebo  P > 5 sek. : Ukončení programování. Všechny změněné parametry budou uloženy.	
	Ovládání je v provozním modu.	

5.6.2 Přehled speciálních funkcí

Úroveň	Menu
1 Základní funkce	3 Mezipozice OTEV
	4 Mezipozice ZAV
	7 Signální světlo výstup
	8 RESET
2 Nastavení pohonu	1 Potřebná síla pohonu OTEV
	2 Potřebná síla pohonu ZAV
	3 Vypínací automatika OTEV
	4 Vypínací automatika ZAV
3 Automatické zavírání	1 Automatické zavírání
	3 Doba otevření vrat
	4 Doba varování
	5 Varování při rozjezdu
	7 Signální světlo
4 Programování bezdrátového spojení	2 Mezipozice OTEV
	3 Mezipozice ZAV
	4 OTEV
	5 ZAV
	8 Osvětlení pohonu ZAP / VYP
5 Zvláštní funkce	1 Programovatelný vstup impulsů
	3 Programovatelný vstup
	4 Doba osvětlení
	5 Ruční programovací zařízení
	6 Varianta ovládání
	7 Back up baterie
	8 Verze magnetického zámku
	6 Proměnná rychlost
2 Rychlost soft chodu OTEV	
3 Pozice soft chodu OTEV	
4 Rychlost ZAV	
5 Rychlost smart chodu ZAV	
6 Rychlost soft chodu ZAV	
7 Smart chod pozice ZAV	
8 Soft chod pozice ZAV	
9 Soft startovní čas OTEV	
10 Soft startovní čas ZAV	
7 Servis a údržba	1 Počítadlo cyklů vrat
	2 Počítadlo údržby
	3 Interval údržby
	8 Reset paměti chyb
	9 Zobrazení chyb

Úroveň	Menu
8 Systémová nastavení	1 Světelná závora
	2 Pojistka závěrné hrany
	3 Funkce vypínací automatiky
	4 Druhy provozu
	5 Funkce povelový prvek směru
	6 Funkce povelový prvek impulsu
	7 Snížení síly v pozici VRAT ZAV (backjump)
	8 Směr otáčení
	9 Nastavení jazyka pro textový displej

5.6.3 Obsahy speciálních funkcí

Úroveň 1 – Základní funkce

Menu 3 – Mezipozice OTEV

Nastavení tlačítkem + (OTEV) a – (ZAV).
Je možná funkce zavírání automaticky.

Menu 4 – Mezipozice ZAV

Nastavení tlačítkem + (OTEV) a – (ZAV).
Funkce zavírání automaticky není možná.

Menu 7 – Signální světlo výstup

(programovatelná pouze s volitelným relé signálního světla)

1	 Signální světlo → „Úroveň 3, Menu 7 - Signální světlo“
2	Pozice OTEV
3	Pozice ZAV
4	Mezipozice OTEV
5	Mezipozice ZAV
6	Systém pohonu startuje (impuls 1 vteřina)
7	Porucha
8	Osvětlení (3-min. světlo) → „Úroveň 5, Menu 4 - Doba osvětlení“
9	Uvolnění zablokování (systém pohonu v chodu)
10	Uvolnění zablokování (systém pohonu stojí)
11	Uvolnění zámku (systém pohonu startuje / impuls 3 sekundy)
12	Pojistka odsunutí
13	Dálkové bezdrátové ovládání (relé sepne po dobu impulsu) → „Úroveň 4, Menu 8 - Osvětlení pohonu ZAP / VYP“
14	Testovací impuls pro zajištění závěrné hrany (relé vydá testovací impuls a sepne na dobu 300 ms)

Úroveň 1 – Základní funkce

Menu 8 – RESET

Systém pohonu může být nastaven zpět na nastavení z výroby.

1	 Bez resetu
2	Reset ovládání (nastavení z výroby) Připojené moduly (BUS moduly, bi-linked) musí být resetovány separátně.
3	Reset dálkového ovládání (výmaz telegramů)
4	Reset rozšíření automatiky zavírání → „Úroveň 3 - Automatika zavírání“
5	Reset pouze rozšířených funkcí pohonu (mimo pozice vrat OTEV/ZAV a impuls dálkového ovládání)
6	Reset bezpečnostních prvků (světelná závora / obvod držení)
7	Reset bus modulů („zaučení“ připojených bus modulů)

Úroveň 2 – Nastavení pohonu

Menu 1 – Potřebná síla pohonu OTEV

citlivost v stupních 1 - 16
(čím vyšší je stupeň, tím vyšší je síla pohonu).

 8

Menu 2 – Potřebná síla pohonu ZAV

citlivost v stupních 1 - 16
(čím vyšší je stupeň, tím vyšší je síla pohonu).

 8

Menu 3 – Vypínací automatika OTEV

citlivost v stupních 1 (VYP) - 16
(čím nižší je stupeň, tím citlivější je vypínací automatika).

 10

Menu 4 – Vypínací automatika ZAV

citlivost v stupních 1 (VYP) - 16
(čím nižší je stupeň, tím citlivější je vypínací automatika).

 10

Úroveň 3 – Automatika zavírání

Menu 1 – Automatika zavírání

Při aktivovaném automatickém zavírání může být výstup relé (úroveň 1 / menu 7) v případě potřeby přeprogramován.

1	 Deaktivováno	
2	Doba otevírání vrat 15 / doba výstrahy 5	Prodloužení doby otevírání vrat pouze impulsem (tlačítka, ručního vysílače).
3	Doba otevírání vrat 30 / doba výstrahy 5	
4	Doba otevírání vrat 60 / doba výstrahy 8	
5	Doba otevírání vrat 15 / doba výstrahy 5	Ukončení doby otevírání vrat po projetí světelnou závorou.
6	Doba otevírání vrat 30 / doba výstrahy 5	
7	Doba otevírání vrat 60 / doba výstrahy 8	
8	Doba otevírání vrat nekonečná / doba výstrahy 3	Zavření po projetí světelnou závorou / po zabránění zavření.

Menu 3 – Doba otevírání

2 – 250 sek. ve stupních.

 V závislosti na úrovni 3, menu 1

Menu 4 – Doba výstrahy

1 – 70 sek. ve stupních.

 V závislosti na úrovni 3, menu 1

Menu 5 – Varování při rozjezdu

0 – 7 sek.

 0

Menu 7 – Signální světlo

1	 Pohyb vrat / výstraha: bliká Klid vrat: vyp. (úspora energie)
2	Pohyb vrat / výstraha: svítí Klid vrat: vyp. (úspora energie)
3	Pohyb vrat / výstraha: bliká Klid vrat: bliká
4	Pohyb vrat / výstraha: svítí Klid vrat: svítí
5	Pohyb vrat / výstraha: bliká Klid vrat: svítí
6	Pohyb vrat / výstraha: svítí Klid vrat: bliká

Úroveň 4 – Programování dálkového ovládání

Menu 2 – Mezipozice OTEV

Zobrazení parametru bliká -> stiskněte tlačítko ručního vysílače -> zobrazení na ručním vysílači bliká -> funkce je „zaučena“.

Menu 3 – Mezipozice ZAV

Zobrazení parametru bliká -> stiskněte tlačítko ručního vysílače -> zobrazení na ručním vysílači bliká -> funkce je „zaučena“.

Menu 4 – OTEV

Zobrazení parametru bliká -> stiskněte tlačítko ručního vysílače -> zobrazení na ručním vysílači bliká -> funkce je „zaučena“.

Menu 5 – ZAV

Zobrazení parametru bliká -> stiskněte tlačítko ručního vysílače -> zobrazení na ručním vysílači bliká -> funkce je „zaučena“.

Menu 8 – Osvětlení pohonu ZAP / VYP

Zobrazení parametru bliká -> stiskněte tlačítko ručního vysílače -> zobrazení na ručním vysílači bliká -> funkce je „zaučena“.

Parametr „osvětlení“ musí být programován.

→ „Úroveň 1, Menu 7 - Signální světlo výstup“

Úroveň 5 – Zvláštní funkce

Programování zvláštních skupin závisí na přípojce XB99.

→ „4.3.2 Přípojka XB99“

Menu 1 – Programovatelný vstup impulsu

1	 Možnost připojení 1: svorka B9/3: Mezipozice OTEV svorka B9/8: Impuls (OTEV/STOP/ZAV)
2	Možnost připojení 2: svorka B9/3: Mezipozice ZAV svorka B9/8: Impuls (OTEV/STOP/ZAV)
3	Možnost připojení 3: svorka B9/3: Mezipozice OTEV svorka B9/8: Mezipozice ZAV
4	Možnost připojení 4: svorka B9/3: Povelový prvek směru ZAV svorka B9/8: Povelový prvek směru OTEV

Úroveň 5 – Zvláštní funkce

Menu 3 – Programovatelný vstup (svorka B9/34)

1	 impuls (pouze spínací kontakt)
2	Impuls RC (ext. bezdr. modul, spínací kontakt)
3	blokace zavření (pouze spínací kontakt)
4	STOP (rozpojovací kontakt)
5	Impuls OTEV (indukční smyčka – pouze spínací kontakt)
6	Předčasné zavření na základě aktivace spínacího tlačítka nebo ručního vysílače > 2 sekundy (pouze MultiBit)
7	Automatické zavírání ZAP / VYP

Menu 4 – Doba osvětlení

2 – 250 sek. ve stupních.

 3.0 – (180 sek.)

Menu 5 – Ruční programovací jednotka

1	 Možnost ovládání a programování
2	Pouze možnost ovládání

Menu 6 – Ruční programovací jednotka

(po uložení provede ovládání automaticky RESET)

1	Comfort 8xx referenční bod
3	Parc 200 / Parc 300 referenční bod
4	Parc 300 snímač absolutní hodnoty

Menu 7 – Back up baterie

1	 Back up baterie je deaktivován
2	Back up baterie je aktivní

Menu 8 - Verze elektrického zámku

1	Elektrický zámek (elektrický zámek je při startu pohonu aktivní po dobu 3 sekund)
2	 Elektrický zámek / magnetické zablokování (elektrický zámek je při startu pohonu neaktivní po dobu 3 sekund)
3	Elektrický zámek s blokovacím pinem (elektrický zámek je aktivní při chodu pohonu)
4	Elektrický zámek Lockmatic (elektrický zámek je neaktivní při chodu pohonu)
5	Elektrický zámek Lockmatic Version II (elektrický zámek se otevře při startu pohonu a zamkne při zastavení pohonu)

Úroveň 6 – Variabilní rychlost

Menu 1 – Rychlost OTEV

stupně 5 - 16.

 16

Menu 2 – Rychlost soft chodu OTEV

stupně 1 - 16.

 7

Menu 3 – Pozice soft chodu OTEV

Nastavení tlačítkem + (OTEV) a – (ZAV).

Menu 4 – Rychlost ZAV

stupně 5 - 16.

 16

Menu 5 – Rychlost smart chodu ZAV

stupně 5 - 16.

 7

Menu 6 – Rychlost soft chodu ZAV

stupně 1 - 16.

 7

Menu 7 – Pozice smart chodu ZAV

Nastavení tlačítkem + (OTEV) a – (ZAV).

Menu 8 – Pozice soft chodu ZAV

Nastavení tlačítkem + (OTEV) a – (ZAV).

Menu 9 – Soft startovní čas OTEV

1	 Soft startovní čas 1 sekunda
2	Soft startovní čas 2 sekundy
3	Soft startovní čas 3 sekundy
4	Soft startovní čas 6 sekund

Menu 10 – Soft startovní čas ZAV

1	 Soft startovní čas 1 sekunda
2	Soft startovní čas 2 sekundy
3	Soft startovní čas 3 sekundy
4	Soft startovní čas 6 sekund

Úroveň 7 – Servis a údržba

Menu 1 – Počítadlo cyklů

Šestimístná indikace pohybů vrat do 999999.
Čísla za sebou až do meze zobrazení, pak se opakují.

Menu 2 – Počítadlo údržby

Pětimístná indikace ještě zbývajících pohybů vrat až do indikace údržby.
Čísla za sebou až do meze zobrazení, pak se opakují.

Menu 3 – Interval údržby

Nastavení počtu pohybů vrat, po kterém je indikována potřebná údržba.

1	VYP
2	100 pohybů vrat
3	500 pohybů vrat
4	1 000 pohybů vrat
5	4 000 pohybů vrat
6	5 000 pohybů vrat
7	6 000 pohybů vrat
8	7 000 pohybů vrat
9	8 000 pohybů vrat
10	9 000 pohybů vrat
11	10 000 pohybů vrat
12	15 000 pohybů vrat
13	20 000 pohybů vrat
14	30 000 pohybů vrat
15	40 000 pohybů vrat
16	50 000 pohybů vrat

Menu 8 – Reset paměti chyb

Paměť chyb se zde pro servis, diagnózu a údržbu vymaže.
Při servisním případě:
Před výmazem si chybová hlášení pro eventuální dotazy poznamenejte.

1	Bez resetu
2	Reset paměti chyb

Menu 9 – Zobrazení chyb

Zobrazení aktuálního chybového hlášení
(max. 16 zobrazených chyb).

	Zobrazení předcházejících chyb / Navigace seznamem chyb
	Navigace seznamem chyb

Úroveň 8 – Systémová nastavení

Vrata krátce reverzují:

Systém pohonu pohybuje vrata krátce do protisměru, aby uvolnil překážku.

Vrata dlouze reverzují:

Systém pohonu pohybuje vrata až do pozice OTEV.

Menu 1 – Světelná závora

1	Provoz bez světelné závory
2	2 vodičová světelná závora pohyb vrat ZAV
3	2 vodičová světelná závora pohyb vrat ZAV 2 vodičová světelná závora pohyb vrat OTEV
4	2 vodičová světelná závora pohyb vrat ZAV (2x)
5	2 vodičová světelná závora pohyb vrat ZAV 2 vodičová světelná závora pohyb vrat OTEV + ZAV
6	Cizí světelná závora pohyb vrat ZAV
7	Cizí světelná závora pohyb vrat ZAV Cizí světelná závora pohyb vrat OTEV
8	Cizí světelná závora pohyb vrat ZAV (2x)
9	Cizí světelná závora pohyb vrat ZAV Cizí světelná závora pohyb vrat OTEV + ZAV

Menu 2 – Pojistka závěrné hrany

1	Pohyb vrat OTEV: Vrata krátce reverzují Pohyb vrat ZAV: Vrata krátce reverzují
2	Pohyb vrat OTEV: Vrata krátce reverzují Pohyb vrat ZAV: Vrata dlouze reverzují
3	Pohyb vrat OTEV: Vrata dlouze reverzují Pohyb vrat ZAV: Vrata krátce reverzují
4	Pohyb vrat OTEV: Vrata dlouze reverzují Pohyb vrat ZAV: Vrata dlouze reverzují
5	Pohyb vrat OTEV: Vrata krátce reverzují s testováním DW Pohyb vrat ZAV: Vrata krátce reverzují s testováním DW
6	Pohyb vrat OTEV: Vrata krátce reverzují s testováním DW Pohyb vrat ZAV: Vrata dlouze reverzují s testováním DW
7	Pohyb vrat OTEV: Vrata dlouze reverzují s testováním DW Pohyb vrat ZAV: Vrata krátce reverzují s testováním DW
8	Pohyb vrat OTEV: Vrata dlouze reverzují s testováním DW Pohyb vrat ZAV: Vrata dlouze reverzují s testováním DW

Úroveň 8 – Systémová nastavení

Menu 3 – Funkce vypínací automatiky

1	 Pohyb vrat OTEV: Vrata se zastaví Pohyb vrat ZAV: Vrata krátce reverzují
2	Pohyb vrat OTEV: Vrata krátce reverzují Pohyb vrat ZAV: Vrata krátce reverzují
3	Pohyb vrat OTEV: Vrata se zastaví Pohyb vrat ZAV: Vrata dlouze reverzují
4	Pohyb vrat OTEV: Vrata dlouze reverzují Pohyb vrat ZAV: Vrata dlouze reverzují

Menu 4 – Druhy provozu

1	Pohyb vrat OTEV: Mrtvý muž Pohyb vrat ZAV: Mrtvý muž
2	Pohyb vrat OTEV: Automatická fixace Pohyb vrat ZAV: Mrtvý muž
3	Pohyb vrat OTEV: Mrtvý muž Pohyb vrat ZAV: Automatická fixace
4	 Pohyb vrat OTEV: Automatická fixace Pohyb vrat ZAV: Automatická fixace

Menu 5 – Funkce povelového prvku směru

1	Povelový prvek směru není aktivní: Povelový prvek směru vydá příkaz pouze u stojících vrat.
2	 Povelový prvek směru pouze STOP: Vrata v chodu zastaví každý povelový prvek směru.

Menu 6 – Funkce povelového prvku impulsu

1	Povelový prvek impulsu není aktivní: Povelový prvek impulsu vydá příkaz pouze u stojících vrat.
2	Povelový prvek impulsu pouze STOP, následně sled: Vrata v chodu zastaví každý povelový prvek impulsu Následující povel odstartuje systém pohonu v opačném směru (OTEV - STOP - ZAV - STOP - OTEV). Při automatickém zavírání možný STOP ve směru OTEV.
3	 Povelový prvek impulsu pouze STOP, následně sled: Vrata v chodu zastaví každý povelový prvek impulsu Následující povel odstartuje systém pohonu v opačném směru (OTEV - STOP - ZAV - STOP - OTEV). Při automatickém zavírání bez STOP ve směru ZAV.

Úroveň 8 – Systémová nastavení

Menu 7 – Snížení síly v pozici VRATA ZAV (back jump)

1	 Back jump není aktivní
2	Backjump aktivní - krátký
3	Backjump aktivní - střední
4	Backjump aktivní - dlouhý

Menu 8 – Směr otáčení

1	 Standardní
2	Reverzace směru otáčení Po změně směru otáčení musí být koncové polohy znovu nastaveny. → „5.4 Rychloprogramování“

Menu 9 – Nastavení jazyka pro textový displej

Textový displej lze nastavit na jeden ze 16 různých jazyků.

1	 němčina
2	angličtina
3	francouzština
4	nizozemština
5	italština
6	španělština
7	čeština
8	ruština
9	polština
10	norština
11	švédština
12	...
13	...
14	...
15	...
16	...

6. Obsluha

Systém vrat lze ovládat následujícími systémy ovládání:

- kódové tlačítko
- transpondér
- zkoušeč mincí
- indukční smyčka
- ručního vysílače / bezdrátová technika

ODKAZ

Pro ovládání obslužných prvků je nutno dodržovat pokyny v příslušných návodech.

7. Údržba

Pro zaručení bezporuchové funkce musí být vrata pravidelně kontrolována a případně opravena. Před prací na vratech je nutno systém pohonu vždy odpojit od napětí.

- Jednou za měsíc přezkontrolujte, zda systém pohonu reverzuje, pokud se vrata dotknou překážky. K tomuto účelu postavte od dráhy vrat nějakou překážku.
- „5.5.2 Kontrola vypínací automatiky“
- Přezkontrolujte všechny pohyblivé části vrat a systému pohonu.
- Přezkontrolujte vrata na opotřebení, nebo poškození.
- Přezkontrolujte ručně lehkost chodu vrat.
- Přezkontrolujte správnou funkci světelné závory.
- „5.5.3 Kontrola světelné závory“
- Přezkontrolujte správnou funkci pojistky závěrné hrany.
- Přezkontrolujte síťovou přípojku na poškození.
Poškozená síťová přípojka musí být nahrazena výrobcem, jeho zákaznickou službou nebo podobně kvalifikovanou osobou, aby se zabránilo ohrožení.

Péče

NEBEZPEČÍ!

Ohrožení života elektrickým proudem!

- Před čištěním bezpodmínečně odpojte systém pohonu od proudu. Zajistěte, aby během čištění zůstalo zásobování proudem přerušeno.

POKYN

Věcné škody vinou chybné manipulace!

Pro čištění pohonu nikdy nepoužívejte:

přímý proud vody, vysokotlaký čistič, kyseliny, nebo louhy.

- Vnější povrch čistěte vlhkou, měkkou tkaninou, neuvolňující vlákna.

Při silném znečištění lze tělo čistit jemným čistícím prostředkem.

8. Demontáž

NEBEZPEČÍ!

Ohrožení života elektrickým proudem!

- Před demontáží bezpodmínečně odpojte systém pohonu od proudu. Zajistěte, aby během demontáže zůstalo zásobování proudem přerušeno.

VAROVÁNÍ!

Možnost těžkých zranění vinou neodborné demontáže!

- Dodržujte všechny platné předpisy bezpečnosti práce.

Demontáž provádí odborník v obráceném pořadí montáže.

9. Likvidace

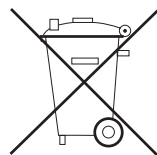

Stará zařízení a baterie nesmějí být likvidována s komunálním odpadem!

- Stará zařízení likvidujte prostřednictvím sběrného místa pro elektronický šrot, nebo odborného obchodu.
- Staré baterie likvidujte ve sběrných nádobách pro staré baterie, nebo prostřednictvím odborného obchodu.
- Obalový materiál likvidujte ve sběrných nádobách pro lepenku, papír a umělé hmoty.

10. Odstraňování poruch

Poruchy bez zobrazení hlášení poruchy

LCD displej neukazuje a nesvítilí.

Chybí napětí.

- Překontrolujte, zda je k dispozici síťové napětí.
- Překontrolujte přípojku proudu.

Tepelná ochrana síťového transformátoru spustila.

- Síťový transformátor nechte ochladit.

Vadná řídicí jednotka.

- Nechte překontrolovat systém pohonu.

Žádná reakce po vyslání impulsu.

Svorky pro tlačítko „impuls“ překlenuty, na př. zkratem vodiče, nebo plochou svorkou.

- Případně vyzkoušejte odpojení spínače s klíčem, nebo vnitřního tlačítka od řídicí jednotky: vytáhněte kabel ze zdířky XB99, nasuňte zkratovací přípravek a hledejte chybu propojení.

→ „4.3.2 Přípojka XB99“

Žádná reakce po vyslání impulsu ručním vysílačem.

Modulová anténa není zasunuta.

- Modulovou anténu propojte s řídicí jednotkou.

Kódování ručního vysílače nesouhlasí s kódováním přijímače.

- Znovu aktivujte ruční vysílač.

→ „5.3 Nastavení z výroby“

Baterie ručního vysílače je vybitá.

- Vložte novou baterii.

→ „6. Obsluha“

Ruční vysílač, nebo řídicí elektronika, nebo modulová anténa jsou vadné.

- Nechte překontrolovat všechny 3 komponenty.

Poruchy se zobrazením hlášení poruchy

Zařízení ukazuje identifikované poruchy ve formě čísla chyby (příklad číslo chyby 7).

Ovládání přejde do modu hlášení.

V provozním modu lze stisknutím tlačítka P zobrazit poslední číslo chyby.

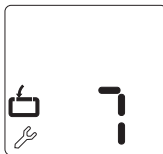

Číslo chyby 3

Pojistka závěrné hrany ve směru OTEV byla aktivována.

- Překontrolujte vrata, případně odstraňte překážku.

Číslo chyby 5

Pojistka závěrné hrany ve směru ZAV byla aktivována.

- Překontrolujte vrata, případně odstraňte překážku.

Poruchy se zobrazením hlášení poruchy

Číslo chyby 7

Po 120 sekundách bez stisknutí tlačítka se programovací modus sám ukončí.

- Znovu odstartujte programování. Referenční bod musí být během programování aktivován.

Číslo chyby 8

Referenční bod nebyl identifikován.

- Nechte překontrolovat systém pohonu.

Číslo chyby 9

Impulzy snímače otáček nejsou k dispozici, systém pohonu blokuje.

- Nechte překontrolovat systém pohonu.

Číslo chyby 10

Chod vrat je příliš těžký, nebo jsou vrata zablokována.

- Uvolněte chod vrat.

Maximální síla pohonu je nastavena na příliš nízkou hodnotu.

- Nechte překontrolovat maximální sílu pohonu Vaším dodavatelem.

→ „Úroveň 2, Menu 1 - Potřebná síla pohonu OTEV“

→ „Úroveň 2, Menu 2 - Potřebná síla pohonu ZAV“

Číslo chyby 11

Omezení doby běhu.

- Nechte překontrolovat systém pohonu.

Číslo chyby 12

Testování pojistky závěrné hrany ve směru OTEV neproběhlo v pořádku.

- Nechte překontrolovat pojistku závěrné hrany.

Pojistka závěrné hrany směru OTEV je naprogramována, ale není připojena.

- Pojistku závěrné hrany ve směru OTEV deaktivujte nebo připojte.

Číslo chyby 13

Testování pojistky závěrné hrany ve směru ZAV neproběhlo v pořádku.

- Nechte překontrolovat systém pohonu.

Pojistka závěrné hrany směru ZAV je naprogramována, ale není připojena.

- Pojistku závěrné hrany ve směru ZAV deaktivujte nebo připojte.

Poruchy se zobrazením hlášení poruchy

Číslo chyby 15

Světelná závora přerušena, nebo vadná.

- Odstraňte překážku, nebo nechte překontrolovat světelnou závora.

Světelná závora je naprogramována, ale nepřipojena.

- Světelnou závora deaktivujte, nebo připojte.

Číslo chyby 16

Snímač proudu odpojovací automatiky vadný.

- Nechte překontrolovat agregát motoru.

Číslo chyby 26

Podpětí. Systém pohonu je při nastavení síly pohonu na stupeň 16 (maximum) přetížen.

- Nechte překontrolovat externí napájení.

Číslo chyby 28

Chod vrat je příliš těžký, nepravidelný, nebo jsou vrata zablokována.

- Překontrolujte chod vrat a uveďte vrata do provozuschopného stavu.

Číslo chyby 30

Chyba MS busu.

- Proveďte reset bus modulů.
→ „Úroveň 1, Menu 8 - RESET“
- Nechte překontrolovat připojené bus moduly.

Číslo chyby 35

Porucha elektroniky.

- Nechte překontrolovat systém pohonu.

Číslo chyby 36

Drátový můstek odstraněn, tlačítko zastavení však není připojeno.

- Nasuňte tlačítko zastavení, nebo zkratovací přípravek.
→ „4.3 Přípojky ovládání“

Systém pohonu odblokován, nebo přerušený obvod klidového proudu.

- Systém pohonu zablokujte.

Číslo chyby 48

Chod vrat je příliš těžký, nepravidelný, nebo jsou vrata zablokována.

- Překontrolujte chod vrat a uveďte vrata do provozuschopného stavu.

Nastavení pozice vrat ZAV je chybné.

- Překontrolujte pozice vrat OTEV a ZAV a případně je nově nastavte.
- Překontrolujte vrata.

11. Dodatek

11.1 Technická data

Elektrické údaje

Napětí sítě, možné odchylky podle jednotlivých zemí	V	230 / 260
jmenovitá frekvence	Hz	50 / 60
příkon proudu	A	3,2 / 1,7 / 1,5
příkon při provozu*	kW	0,4
příkon standby*	W	cca 3,2
doba zapnutí	min	KB 5
řídící napětí	V DC	24
třída krytí		II

* bez připojeného příslušenství

data okolního prostředí

hladina akustického tlaku dB(A) < 70

rozsah teploty  °C -20

 °C +60

11.2 Prohlášení o zabudování

Tímto prohlašujeme, že následně označený výrobek odpovídá na základě své koncepce a konstrukce a také provedením, které uvádíme do oběhu, příslušným všeobecným bezpečnostním a zdravotním požadavkům směrnice ES o strojních zařízeních (2006/42/ES).

ES – Směrnice o strojních zařízeních 2006/42/ES Příloha I, s následujícími základními požadavky na bezpečnost a ochranu zdraví: Části: 1.1.2, 1.1.3, 1.1.5, 1.1.6, 1.2.1, 1.2.2, 1.2.3, 1.2.6, 1.3.2, 1.3.3, 1.3.4, 1.3.7, 1.3.9, 1.5.1, 1.5.2, 1.5.4, 1.5.6, 1.5.8, 1.5.9, 1.5.10, 1.5.11, 1.5.13, 1.5.14, 1.6.1, 1.6.3, 1.7.1, 1.7.2, 1.7.3, 1.7.4

Při změně stroje, která s námi nebyla odsouhlasena, pozbývá toto prohlášení svoji platnost.

Výrobek: ovládání Control x.82

Stav po revizi: R01

Tento neúplný stroj odpovídá i nadále všem ustanovením předpisů ES – Nařízení pro uvádění stavebních výrobků na trh EU/305/2011

ES - Elektromagnetická kompatibilita 2004/108/ES

ES - Směrnice o nízkém napětí 2006/95/ES - Směrnice o nízkém napětí 2006/95/ES

Údaje z použitých a přibráných norem:

EN ISO 13849-1, Bezpečnost strojních zařízení – Bezpečnostní části ovládacích systémů - Část 1: Všeobecné zásady pro konstrukci, PL „C“ / Kat.2 pro funkce omezení síly a identifikace koncových poloh
EN 60335-1/2, Bezpečnost elektrických zařízení / pohonů pro vrata – pokud jsou použitelné
EN 61000-6-2, Elektromagnetická kompatibilita (EMC) - Odolnost pro průmyslové prostředí
EN 61000-6-3, Elektromagnetická kompatibilita (EMC) - Emise

Speciální technické podklady byly vypracovány podle přílohy VII, část B směrnice ES o strojních zařízeních 2006/42/ES. Zavazujeme se předložit tyto podklady úřadům pro dozor nad trhem na základě odůvodněné žádosti v přiměřené době v elektronické formě.

Neúplný stroj smí být uveden do provozu teprve tehdy, když bylo zjištěno, že stroj, do kterého má být zabudován neúplný stroj, odpovídá ustanovením Směrnice o strojních zařízeních 2006/42/ES.



14.1.2015

M. Hörmann
Obchodní vedení



Zmocněnec pro vypracování technických podkladů:
Marantec Antriebs- und Steuerungstechnik GmbH & Co. KG
Remser Brook 11 · 33428 Marienfeld · Germany

Telefon +49 (5247) 705-0

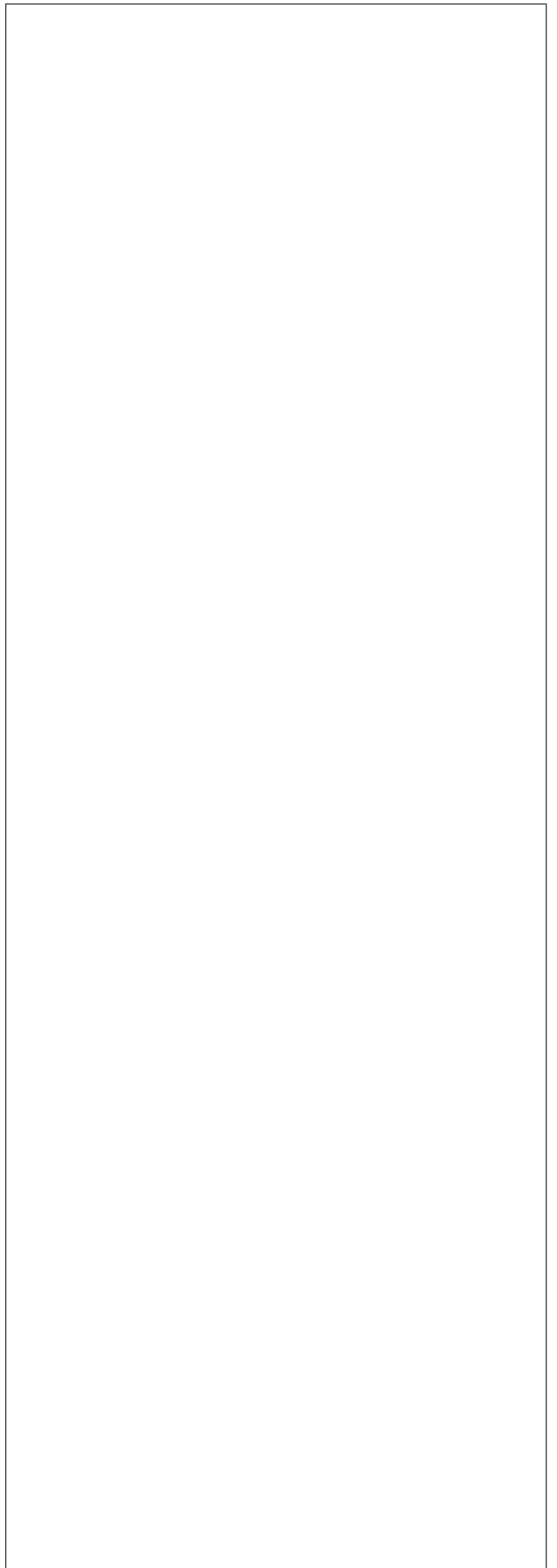
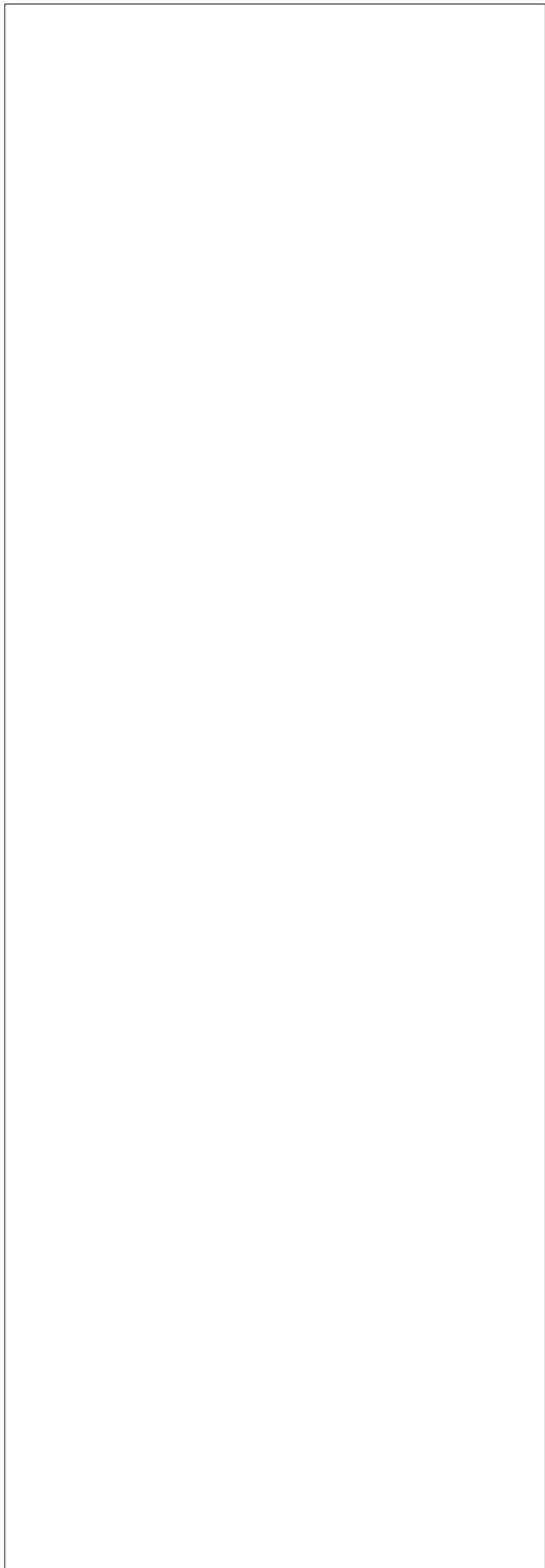

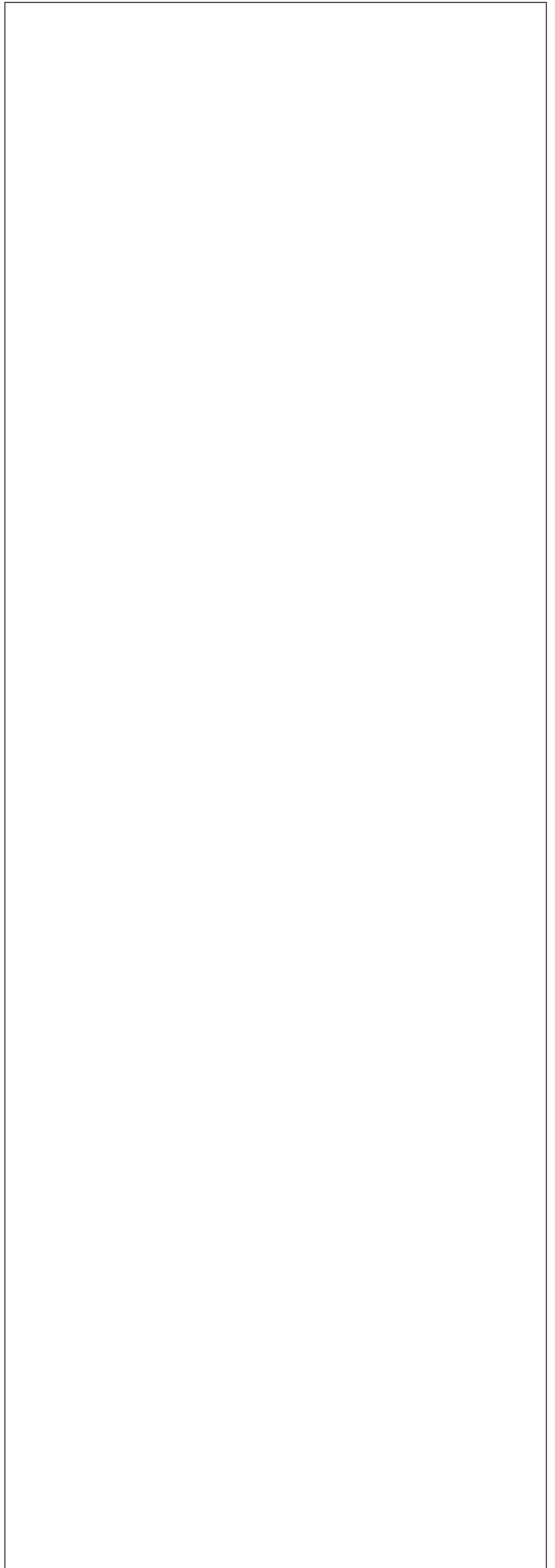
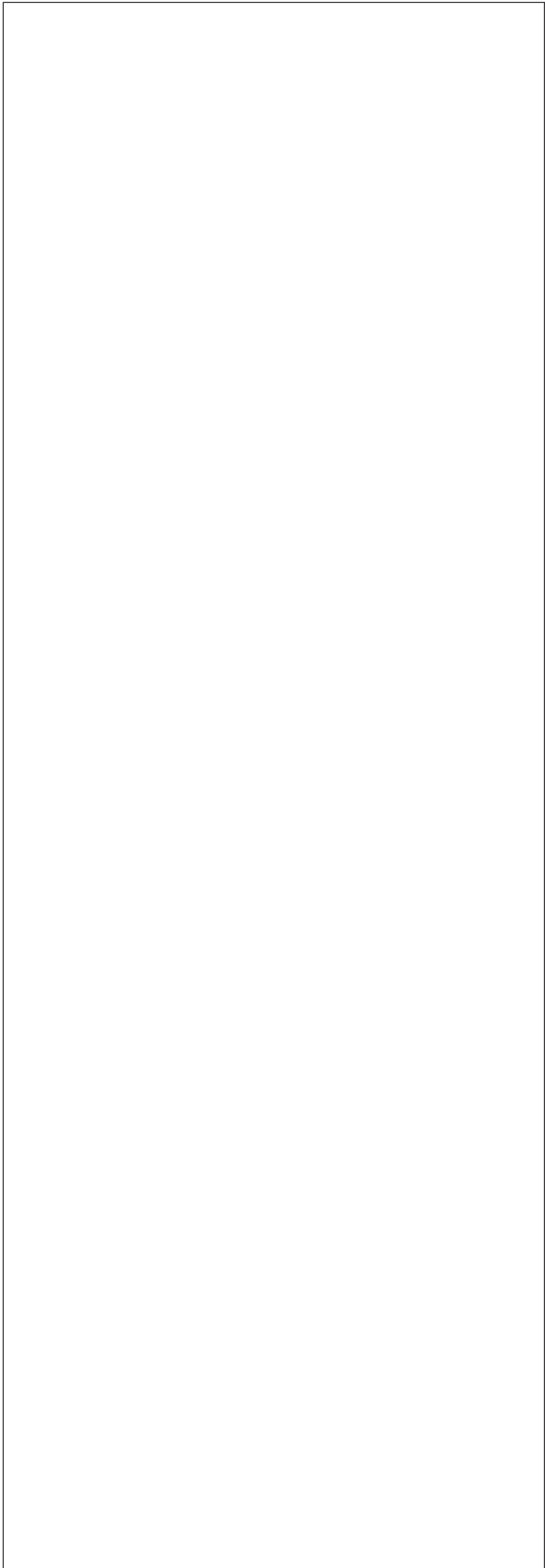

Typový štítek

Typ (A)	_____
Rev (B)	_____
Art. No. (C)	_____
Prod. No. (D)	_____

